





Arvokas asiakas

PK Kanavat on vuonna 1988 perustettu etelä savolainen yksityinen ilmanvaihtokanavia ja niiden osia valmistava yritys.

Valmistamme ilmanvaihtokanavat ja -osat mittatilaustyönä, niin saneeraus- kuin uudisrakennuskohteisiin, aina asiakkaidemme tarpeiden mukaan. Toimintamme käsittää myös konehuoneiden valmistuksen, rakennuspeltiä ja muut ohutpeltityöt myös yksityisille rakentajille.

Toimitilamme sijaitsevat Pieksämäellä, josta on hyvät kuljetusmahdollisuudet eri puolille Suomea. Yhteistyökumppanimme ovat arvostaneet omaa kuljetuspalveluamme, joka toimittaa tuotteemme sovittuun kohteeseen, sovittuna aikana.

Pyrimme omassa toiminnassamme huomioimaan myös lopputuotteiden ilmastokuormitusta hyödyntämällä entistä tehokkaammin tehtaassa syntyvää hukkamateriaalia.

Laatua askel askeleelta

Missionamme on tuottaa laadukkaita ratkaisuja vaatimimpiinkin kohteisiin ja tarpeisiin. Asiakkaitamme ovat urakointi ja asennusliikkeet sekä niiden ohella moni yksityinen rakentaja.

Yrityksemme perusarvoja ovat:

Asiakaslähtöisyys

Luotettavuus

Avoimuus

Laadukkuus

Rehellisyys

Kaiken toimintamme taustalla on aina arvostus asiakkaitamme kohtaan. Uskomme, että kaikkien toimijoiden välinen avoimuus ja rehellisyys, niin työntekijöiden, asiakkaiden kuin muidenkin yhteistyökumppanien kanssa, johtaa parhaisiin lopputuloksiin.

Laadukkuus syntyy näiden periaatteiden pohjalta toimintamme jokaisessa vaiheessa. Tällöin tuloksena hyvinvoiva yritys, tyytyväiset asiakkaat ja henkilökunta.

Teemme töitä tulevaisuuden visiomme eteen, ollaksemme varma ja kannattava, Suomen parhaisiin kuuluva ilmastointikanavien valmistaja ja toimittaja.

Viimeisimpänä esimerkkinä kehityshalukkuudestamme on laaja toimitilojemme saneeraus, jonka myötä otimme myös ensimmäisen askeleen kohti Lean -ajattelua hyödyntämällä 5S -työkalua tuotannossamme. 5S on työkalu työpaikkojen organisointia ja toimintatapojen standardointia varten, jonka avulla voidaan parantaa siisteyttä ja järjestystä, jotka puolestaan vaikuttavat tuottavuuteen ja tuotteiden laatuun. 5S:n pohjimmaisena periaatteena on keskittyä tekemään oikeita asioita koko henkilökunnan voimin ja tätä kautta kokonaisvaltaisesti tuottaa arvoa asiakkaalle toimintamme jokaisella askeleella.





Konehuoneen osat ja ilmanvaihtokanavat

**Valmistamme konehuoneen osat
asiakkaiden toiveiden mukaan.**

Valmistuksessa käytämme laadukkaita
materiaaleja.

- Zn (Sinkitty)
- Zn 1,25 mm
- HST (haponkestävä teräs)
- RST (ruostumaton teräs)
- AL (Alumiini)
- Väripellit (RR - Ruukin värisävyjen mukaan)





Kokoojalaatikko

Valmistamme kokoojalaatikoita asiakkaiden toiveiden mukaan.

Kuva: Pieksämäen Veturitallit

Oikein tehdyt ilmanvaihtokanavat takaavat, että ilmanvaihto toimii oikein ja yleiset rakennusmääräykset on otettu riittävällä tavalla huomioon.

Ilmanvaihtokanavat valmistetaan käyttötarpeen mukaan joko eristettyinä tai eristämättöminä. Eristyksessä käytetään lämpö-, palo- ja/tai äänieristeitä.

Lämpöeristys vähentää energiankulutusta ja sitä myötä kustannuksia.

Äänenvaimennuseristeitä käytettäessä saadaan vähennettyä ilmastointilaitteiden melua ja kanavistojen virtausääniä.

Paloeristeiden käyttö luo turvallisuutta hidastamalla palon etenemistä.



Kuva: Yksi Pieksämäen Veturitallien konehuoneista

Suorakaidekanavat

Eristämätön suorakaidekanava

Levyvahvuudet

Leveämpi kanavasivu	Levyvahvuus:
800 mm	0,7
801 mm	1,00
Rasvakanavat	1,25

Jäykistys

	Kpl	Sivumitta A1
Ristikanttausjäykisteitä	1 kpl	400 - 800 mm
	2 kpl	801 - 1600 mm
	3 kpl	1601 - 2400 mm
Tukitappeja kanavan keskellä	1 kpl	600 - 800 mm
	2 kpl	801 - 1600 mm
	3 kpl	1601 - 2400 mm
Tukitappeja kanavan päähän	1 kpl	1100 mm
	2 kpl	1601 mm

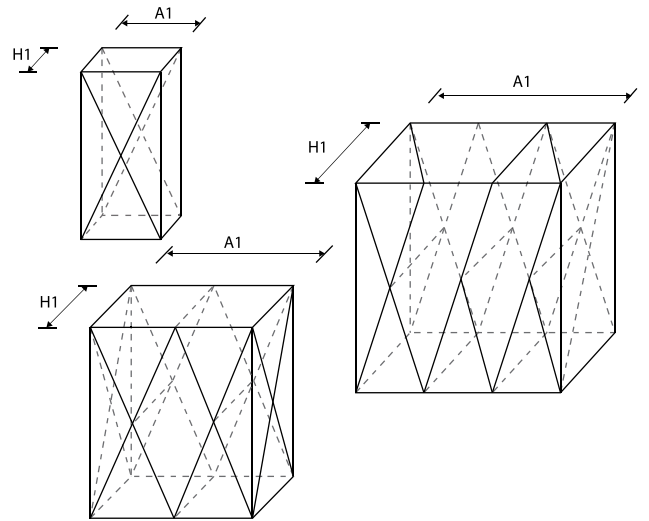

Eristetyn suorakaidekanavan ja -osien jäykistys

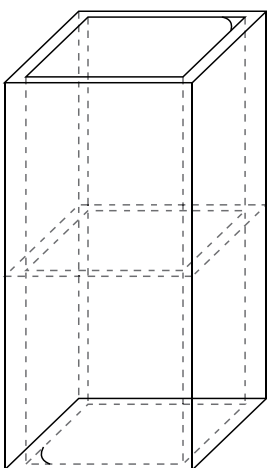

**Kanavan sisämitta
400 - 800 mm / tai sivun
pinta-ala 0,8 - 1,6 m²**

- 1 tuki
- 1 kulmatuki molempiin päihin poikkipinnan ollessa 0,5 - 0,99 m² tai esim. koon ollessa 600x 600 mm ja 700x700 mm.

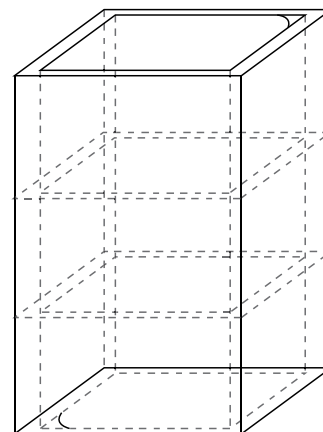

**Kanavan sisämitta
800 mm / tai sivun
pinta-ala 1,6 m²**

- 2 tukea
- Kaksi kulmatukea molempiin päihin poikkipinnan ollessa 1,0 m²

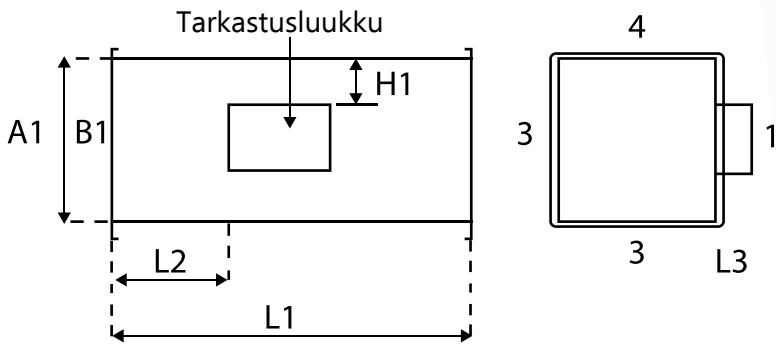

Tarkastusluukku

Huomioitava tilattaessa:
Luukku sijoitetaan kanavan keksiviivalle, jos H1 ei ilmoiteta



Käyrät

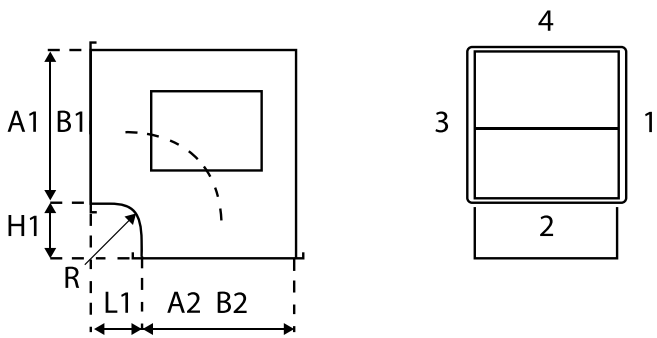

Käyrä 90°

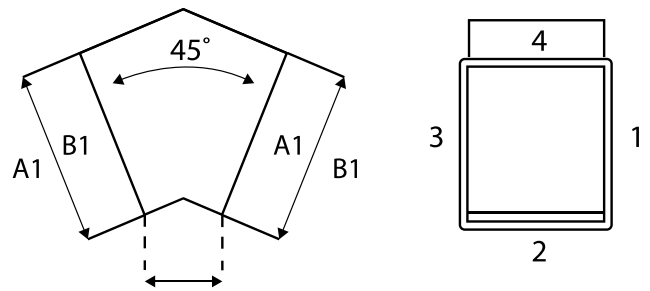

Käyrä 45°

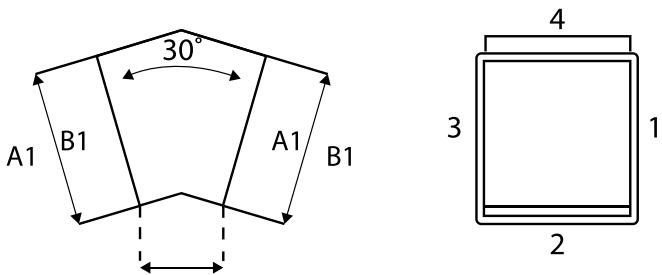

Käyrä 30°

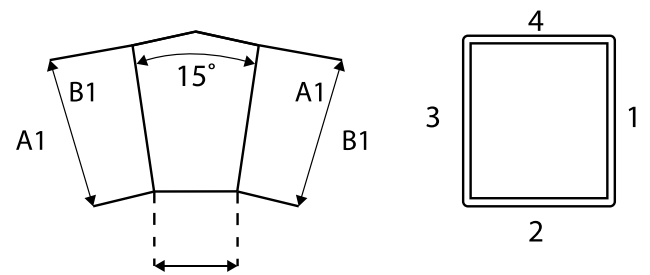

Käyrä 15°



Muuntoyhde

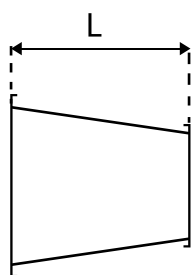
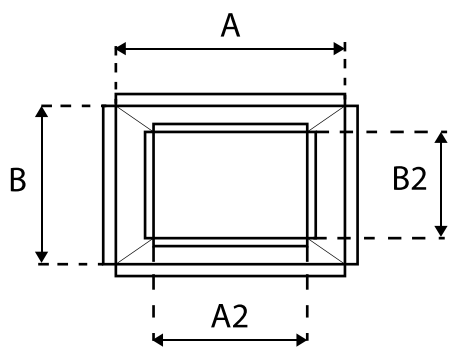

Sijainti

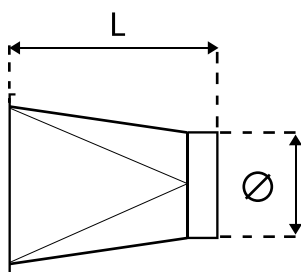
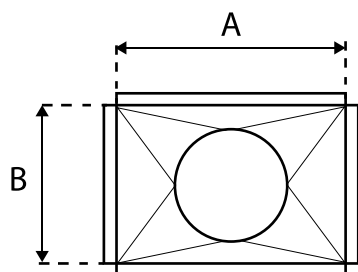
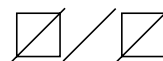
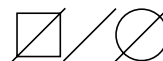
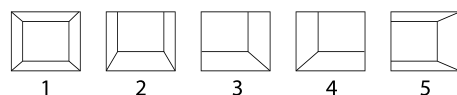
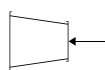

- IT - IT-lista kiinnitettynä päähän
- ITS - IT-lista irrallisena mukaan
- ITP - IT-pääty
- RP - RP-lista kiinnitettynä päähän
- NK - Niittikaulus (oletus 30mm)
- NKS - Niittikaulus sisäänpäin särmättynä (oletus 30mm)
- PP - Palkkipää (ei listoja)
- UP - Umpipääty

S-ja T -kappaleet

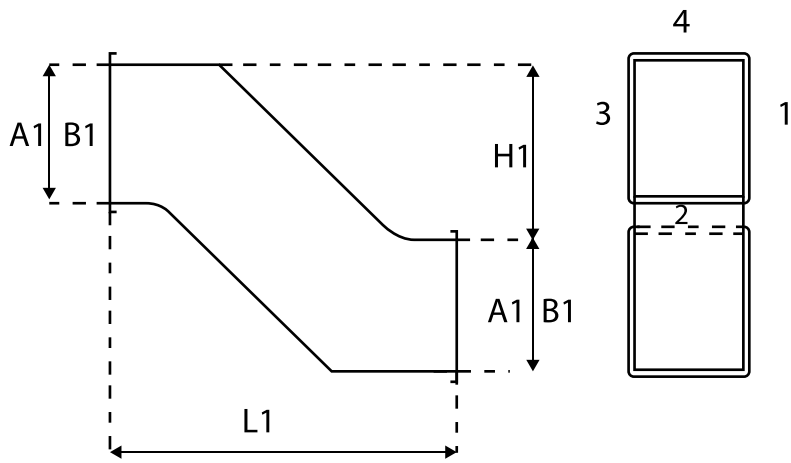

S-Kappale

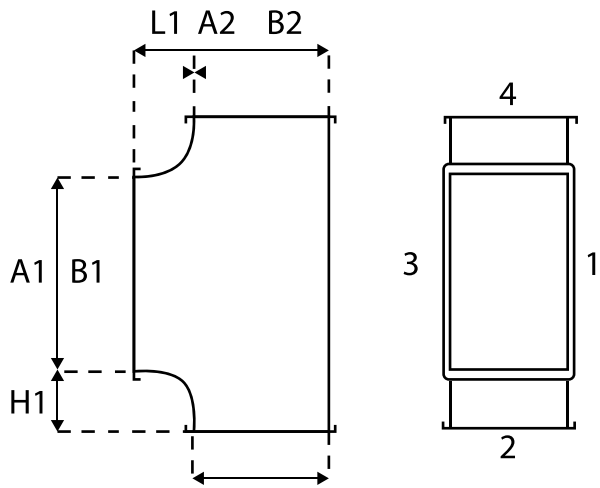

T-Kappale



Lähtökaulukset

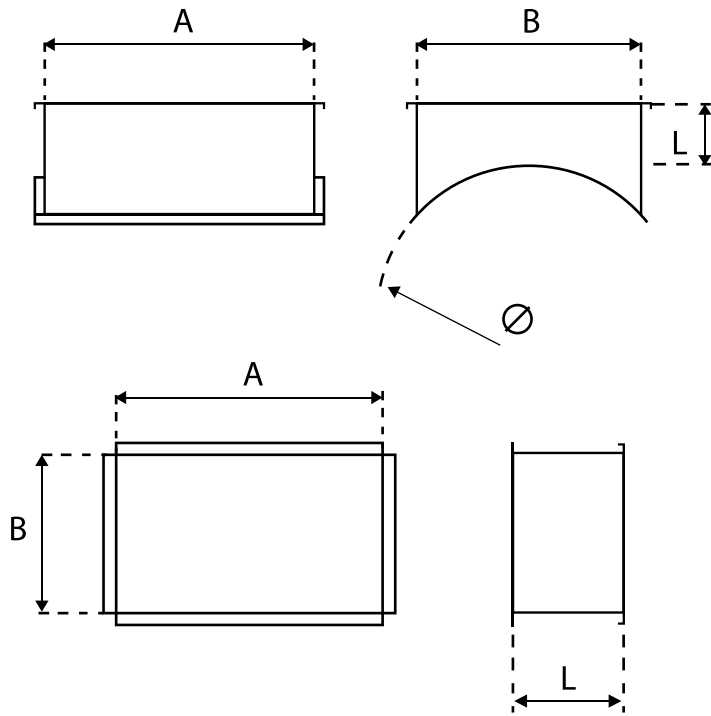

Lähtökaulus (LKP)
LKP

Lähtökaulus (LKT)

Säätöpellit

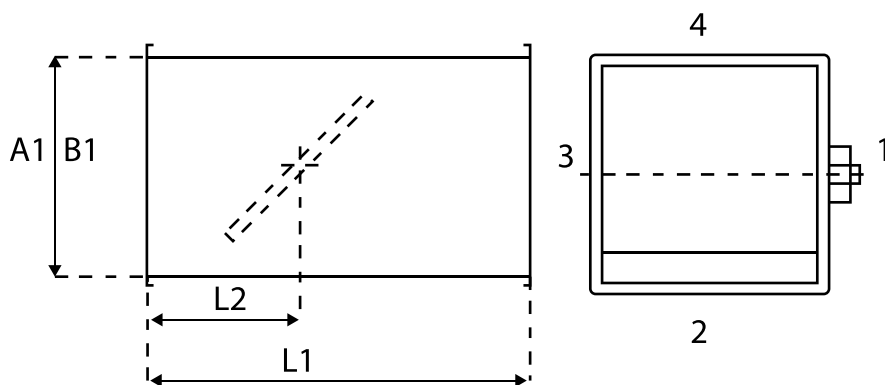

Säätöpeltti

Rakennuspelttilistat

Niin julkinen kuin yksityinenkin rakentaminen vaatii tiettyjen rakennuspelttilistojen asentamista. Sopivilla rakennuspelttilistoilla parannetaan rakennuksen ulkonäköä, mutta lisäksi ne ovat rakennusteknisesti pakollisia ja tarpeellisia kaikenlaisessa rakentamisessa.

Esimerkkejä rakennuspelttilistoista:

- ▶ ikkunapelttilistat
- ▶ ovien pielilistat, potkupellit, räystäslistat
- ▶ savupiipunhatut ja -pellit
- ▶ uunin ja takan eduspellit
- ▶ erilaiset suoja- ja peltipeitelevyt
- ▶ lumiesteet

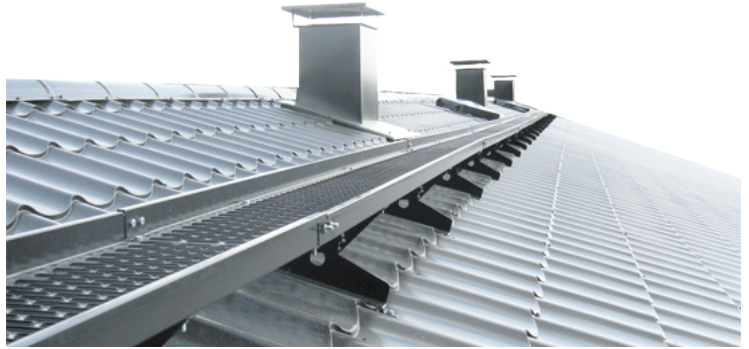

Koneluettelo

Plasmaleikkuri P1503 FineLine

Levyleikkuri 2 kpl

- ▶ Levyn paksuus max. 1,5 x levyn pituus max. 3 000 mm

Saumauskone max. 0,9 mm levyille

Saumauskone max. 1,5 mm levyille, 2 kpl

Kanttikone 2 kpl

- ▶ Levyn paksuus max. 1,5 mm x pit. max. 3 000 mm
- ▶ Levyn paksuus max. 1,5 mm x pit. max 2 500 mm

Hakasaumansulkija

- ▶ Levyn paksuus max. 1,25 mm x pit. max. 2 500 mm

Profilointikone

- ▶ Levyn vahvuus max. 1,0 mm x 2 000 mm

Levymankeli

- ▶ Levyn vahvuus max. 1,25 mm x leveys max. 1 250 mm

IT-listakone

Sikkikone 2 kpl

Pistehitsauskone 2 kpl

Mig-hitsauskone 2 kpl

Tig-hitsauskone 1 kpl

Yhteystiedot

PK Kanavat Oy
Vanha Mikkeliintie 24 A
76150 Pieksämäki

info@pkkanavat.fi
www.pkkanavat.fi

Myynti ja tehdas	015 348 790
	044 570 5551
Toimisto	044 570 5754